

# Tensores de Carga Lebus®



Load Rated®



VER INFORMACION SOBRE  
APLICACIÓN Y ADVERTENCIAS

Para Español: [www.thecrosbygroup.com](http://www.thecrosbygroup.com)

En la Página 246

A-1W



- De acero Forjado - Templado y Revenido.
- Usado como tirador en una tensión corta de la cadena.
- Se asegura al lado opuesto de la carga.

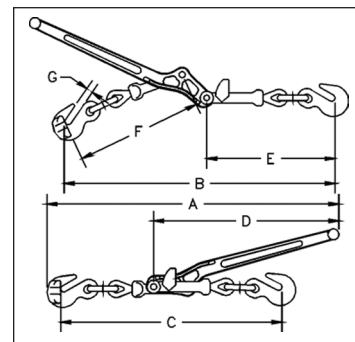

## A-1W Tensor de Carga Móvil

- Cumple o excede los requerimientos de FMCSA Parte 393 Subparte I del Departamento de transporte de EE.UU.

Modelo	No. de Parte	Tamaño de Cadeba (plg.)	Carga Límite de Trabajo (lbs.)	Carga Probada (lbs.)	Carga de Ruptura (lbs.)	Peso de c/u (lbs.)	Largo del Mango (plg.)	Dimensiones (plg.)						
								A	B	C	D	E	F	G
A-1W	1048388	1/2	9200	18400	33000	13.10	18.69	28.75	25.75	21.25	18.69	12.31	12.38	.63

R-10

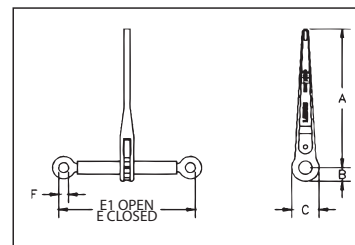

## R-10 Tensor sin Eslabones ni Ganchos

- Cumple o excede los requerimientos de FMCSA Parte 393 Subparte I del Departamento de transporte de EE.UU.

Modelo	No. de Parte	Carga Límite de Trabajo (lbs.)	Peso de c/u (lbs.)	Largo del Mango (plg.)	Largo del Barril (plg.)	Tensión (plg.)	Dimensiones (plg.)					
							A	B	C	E	E1	F
R-10	1048468	16000	8.04	14	10	8.0	14	1.38	2.75	14	22	1.00

\* Carga de ruptura es 3 veces el limite de carga de trabajo.

Cadena y Ligadores